



» Электрический Стенный Отопительный Котел

- модуляция
- Энергосбережение
- компактный
- Удобный и чистый Отопление

“Почувствуйте это тепло...”





серия ÜEK Электрический Стенный Отопительный Котел

Электрический котел серии UNMAK ÜEK, благодаря особым свойствам по сравнению с конкурентами, обеспечивает экономию энергии и высокую производительность. Осуществляет комфортные решения для помещений площадью от 70 м² до 300 м².

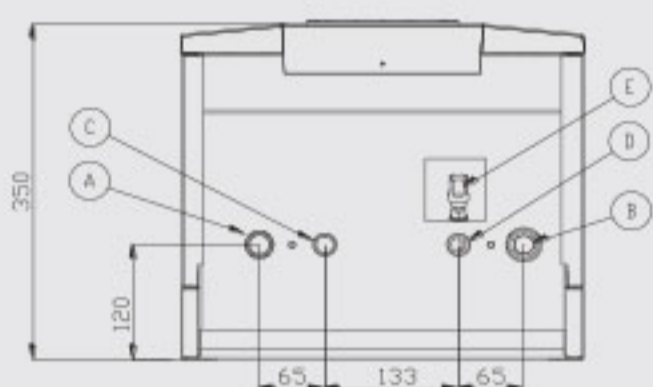

- A: Котел на выходе
- B: Котел на входе
- C: Внутренние воды на выходе
- D: Внутренние воды на входе
- E: Заполнение - выпускной клапан

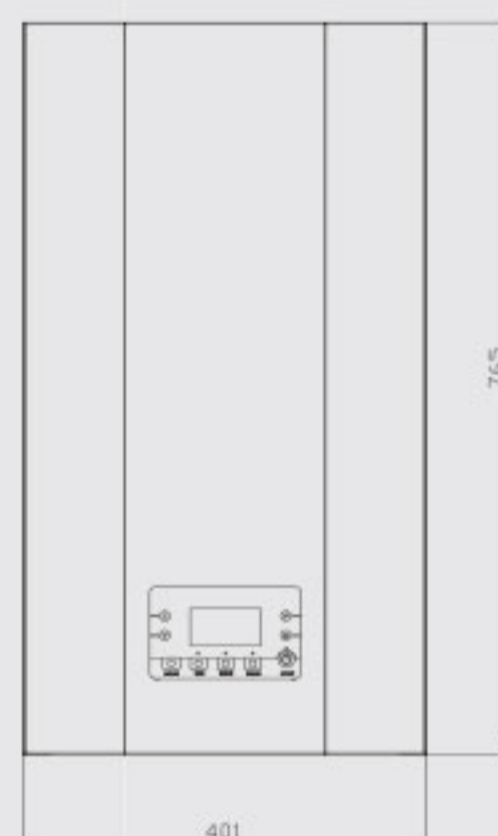
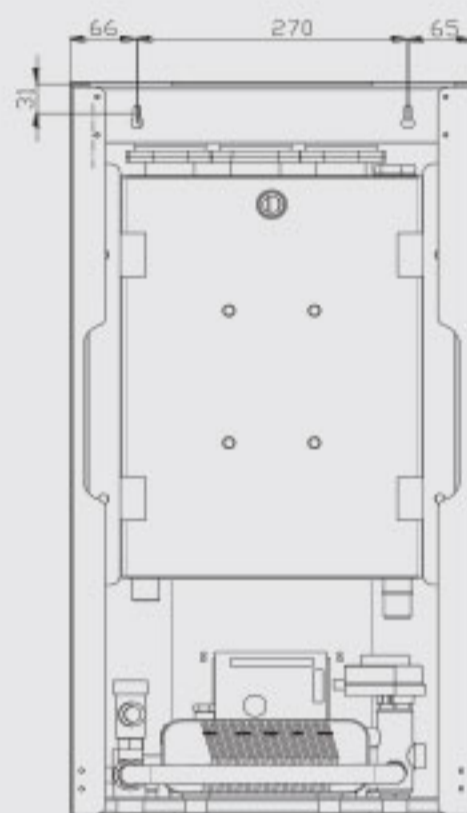

- Благодаря электронной автоматической 9-ти уровневой системе обеспечивается экономия энергии.
- При помощи электронной панели управления обеспечивается контроль температуры тепла.
- Трехуровневый насос циркуляции подходит к любому оборудованию.
- При помощи реле утечки тока обеспечивается защита от утечки электричества.
- Для безопасной работы котла спроектировано четыре контрольных системы.
 1. При увеличении давления воды в работу вступает сенсор и предохранительный клапан.
 2. В случае увеличения температуры давления в работу вступает предохранительный термостат
 3. Реле уровня против снижение воды.
 4. Защитная система против замерзания.

- Так как система работает в закрытом режиме, вода поступает по всему оборудованию и предотвращает коррозию.
- Система работает в зависимости от температуры вентиляторов и во время работы предотвращается ненужный расход энергии.
- При давлении комнатного термостата обеспечивается работа при нужной температуры. Также предоставлена возможность дистанционный пульт управления.
- Благодаря часам обеспечивается автоматическая работа не определенном этапе времени.
- Благодаря эстетическому и особому дизайну обеспечивает установка оборудования в малогабаритных помещениях.
- При помощи теплообменника обеспечивается постоянная подача горячей воды в зимний и летний режим.
- Работает беззвучно.

ТЕХНИЧЕСКИЕ ХАРАКТЕРИСТИКИ

МОДЕЛЬ- СЕРИЯ		ÜEK-9	ÜEK-12	ÜEK-18	ÜEK-24	ÜEK-30	ÜEK-36
Тепловая мощность	kW	9	12	18	24	30	36
	kcal/h	7.740	10.320	15.480	20.640	25.800	30.960
Вес	kg	42	44		46		
выход котла (A)	R"	3/4"					
вход котла (B)	R"	3/4"					
выход внутренние воды (C)	R"	1/2"					
вход внутренние воды (D)	R"	1/2"					
рабочая давление	bar	2					
Объем вода котлы	lt/h	350	450	600		720	
Максимальная внутренняя температура	C°	55					
Размеры	ширина (a)	mm 401					
	длина (b)	mm 350					
	общая высота Котлы	mm 765					
Подключение кабеля	кусок/mm ²	2x4		4x4		4x6 4x8	
Электрическое подключение	V/Hz	230 V- 50 Hz		400 V- 50 Hz			

Право изменения размеров остается за компанией

+90 444 35 32

www.unmak.com • export@unmak.com
Org. San. Bölğ. 8 Eylül Mah. Öteyaka Mevkii Anızcıca Yolu üzeri No:51 • Fax: +90 232 469 24 12 Kemalpaşa / İZMİR

ÜNLÜSOY
Sanayi ve Tic. Ltd. Şti.